

1. Liczby całkowite a i b są większe od 1. Udowodnij, że jeżeli jedna z liczb

$$\frac{a}{b}, \frac{a-1}{b-1}$$

jest o 1 większa od drugiej, to obie są liczbami całkowitymi.

Szkic rozwiązania

Z warunków zadania wynika, że liczba

$$\frac{a-1}{b-1} - \frac{a}{b} = \frac{b(a-1) - a(b-1)}{b(b-1)} = \frac{a-b}{b^2-b}$$

jest równa -1 lub 1 . W pierwszym przypadku otrzymujemy $a = 2b - b^2 = b(2-b) \leq 0$, co przeczy założeniu, że liczba a jest dodatnia. Z kolei w drugim przypadku dostajemy

$$a - b = b^2 - b, \quad \text{czyli} \quad a = b^2.$$

Wtedy obie liczby

$$\frac{a}{b} = \frac{b^2}{b} = b \quad \text{oraz} \quad \frac{a-1}{b-1} = \frac{b^2-1}{b-1} = b+1$$

są całkowite.

2. Dany jest trapez $ABCD$ o podstawach AB i CD , w którym $AC = BC$. Punkt M jest środkiem ramienia AD . Wykaż, że

$$\sphericalangle ACM = \sphericalangle CBD.$$

Szkic rozwiązania

Oznaczmy przez E taki punkt prostej AB , że czworokąt $EACD$ jest równoległobokiem (rys. 1). Wówczas punkt M — jako środek odcinka AD — jest także środkiem odcinka EC . Ponadto $ED = AC = BC$, skąd wniosek, że trapez $EBCD$ jest równoramienny. W konsekwencji $\sphericalangle ACM = \sphericalangle ACE = \sphericalangle CED = \sphericalangle CBD$.

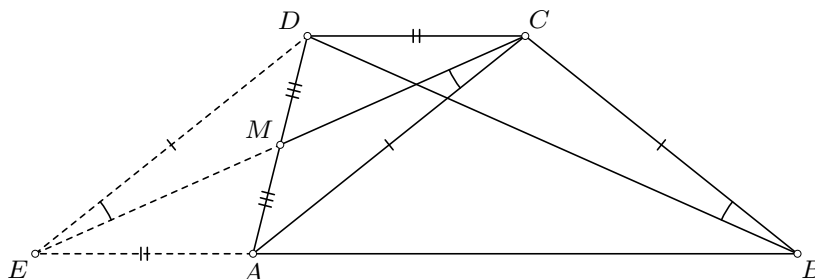

rys. 1

3. Dane są liczby rzeczywiste x, y, z , różne od zera, dla których $x + y + z = 0$. Wiedząc, że liczby

$$\frac{x}{y} + \frac{y}{z} + \frac{z}{x} \quad \text{oraz} \quad \frac{x}{z} + \frac{z}{y} + \frac{y}{x} + 1$$

są równe, wyznacz ich wspólną wartość.

Szkic rozwiązania

Oznaczmy przez S wspólną wartość dwóch rozpatrywanych liczb, czyli

$$S = \frac{x}{y} + \frac{y}{z} + \frac{z}{x} \quad \text{oraz} \quad S = \frac{x}{z} + \frac{z}{y} + \frac{y}{x} + 1.$$

Dodając stronami te dwie równości oraz korzystając trzykrotnie z $x + y + z = 0$, uzyskujemy

$$2S = \frac{x+y}{z} + \frac{y+z}{x} + \frac{z+x}{y} + 1 = \frac{-z}{z} + \frac{-x}{x} + \frac{-y}{y} + 1 = -1 - 1 - 1 + 1 = -2.$$

Stąd $S = -1$.

Uwaga

Można wykazać, że istnieją liczby x, y, z spełniające warunki zadania.

4. Punkt D leży na boku AB trójkąta ABC . Załóżmy, że na odcinku CD istnieje taki punkt E , że

$$\sphericalangle EAD = \sphericalangle AED \quad \text{oraz} \quad \sphericalangle ECB = \sphericalangle CEB.$$

Wykaż, że $AC + BC > AB + CE$.

Szkic rozwiązania

Z warunków zadania wynika, że $AD = DE$ oraz $BC = BE$. Niech P będzie takim punktem prostej AB , że $AP = CE$ oraz punkt A leży na odcinku DP (rys. 2). Wówczas

$$DP = AD + AP = DE + CE = CD,$$

co w połączeniu z równością $AD = DE$ oznacza, że trójkąty ADC oraz EDP są przystające (cecha bok-kąt-bok). Wobec tego $AC = EP$. Stąd wynika, że

$$AC + BC = EP + BE > BP = AB + AP = AB + CE.$$

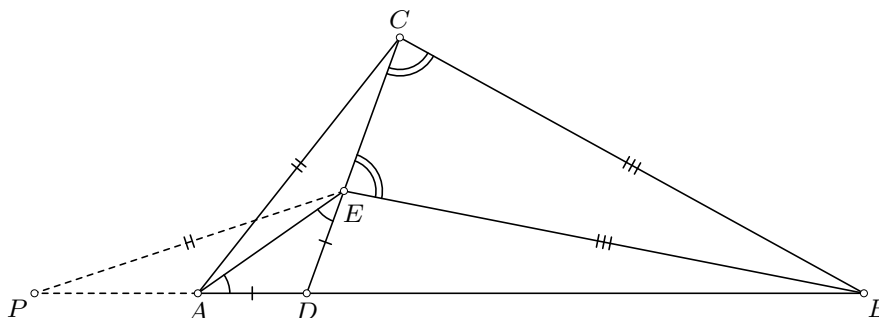

rys. 2

5. W każde pole tablicy o wymiarach 5×5 wpisano jedną z liczb $-1, 0$ lub 1 . Okazało się, że w każdym kwadracie 2×2 złożonym z pól tablicy suma pewnych trzech spośród czterech wpisanych liczb jest równa zero. Jaka jest największa możliwa suma wszystkich liczb wpisanych w pola tablicy? Odpowiedź uzasadnij.

Szkic rozwiązania

Odpowiedź. Największa możliwa suma wpisanych liczb jest równa 11.

Rozważmy figurę złożoną z siedmiu pól tablicy przedstawioną na rysunku 3. Z warunków zadania wynika, że w każdym kwadracie 2×2 suma wpisanych liczb jest nie większa od 1, skąd wniosek, że

$$a + b + c + d \leq 1 \quad \text{oraz} \quad d + e + f + g \leq 1.$$

Łącząc te nierówności oraz korzystając z $d \geq -1$, uzyskujemy

$$a + b + c + d + e + f + g = (a + b + c + d) + (d + e + f + g) - d \leq 2 - d \leq 3.$$

To oznacza, że suma liczb wpisanych w każdą z dwóch szarych figur przedstawionych na rysunku 4 jest nie większa od 3. Ponadto suma liczb wpisanych w każdy z pięciu białych kwadratów jest nie większa od 1. Zatem suma wszystkich liczb wpisanych w pola tablicy jest nie większa od $2 \cdot 3 + 5 \cdot 1 = 11$.

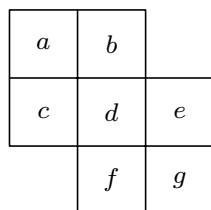

rys. 3

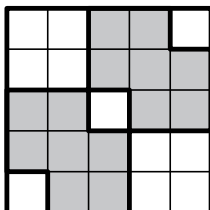

rys. 4

1	0	1	0	1
1	-1	1	-1	1
1	0	1	0	1
1	-1	1	-1	1
1	0	1	0	1

rys. 5

Pozostaje zauważyć, że można wpisać liczby w pola tablicy zgodnie z warunkami zadania tak, aby suma wszystkich wpisanych liczb była równa 11 (rys. 5).